



REPUBLIKA HRVATSKA
DRŽAVNA GEODETSKA UPRAVA

NESLUŽBENA VERZIJA

IZVOD IZ KATASTARSKOG PLANA

Približno mjerilo ispisa 1: 1000

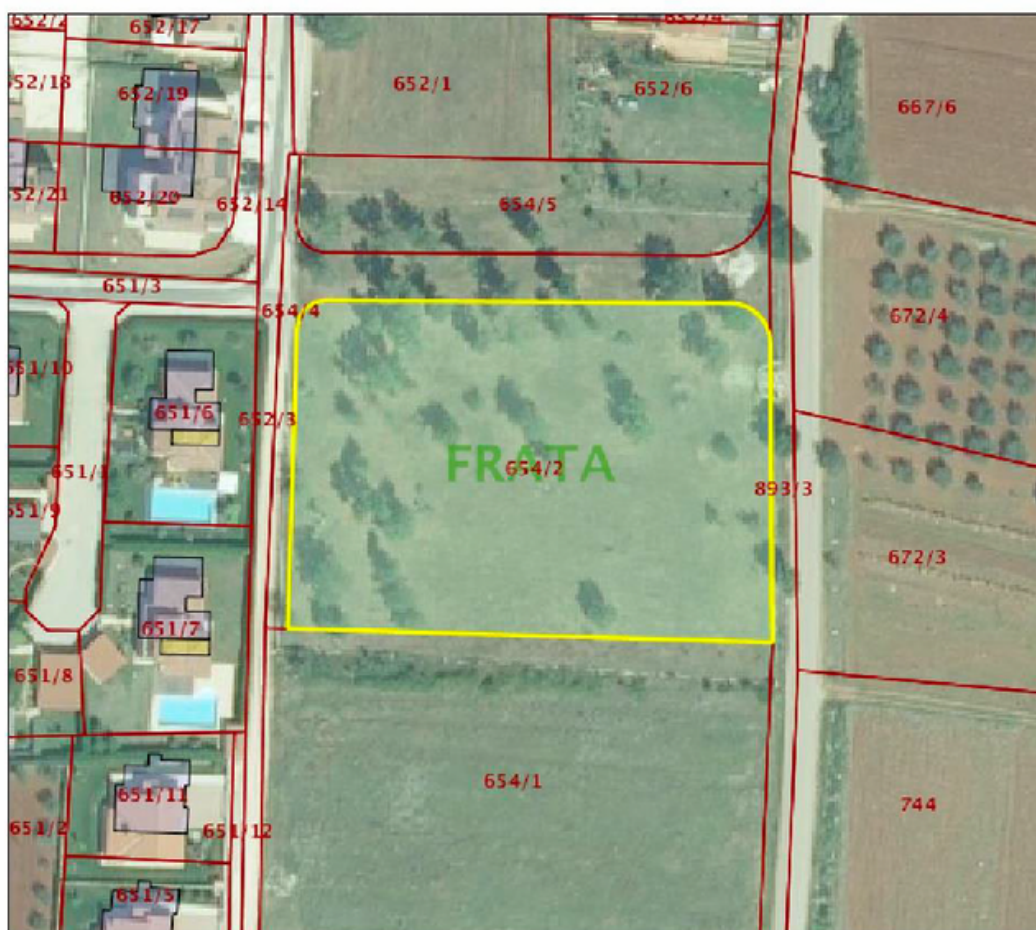

Datum ispisa: 12.12.2018



REPUBLIKA HRVATSKA
DRŽAVNA GEODETSKA UPRAVA
PODRUČNI URED ZA KATASTAR PULA-POLA
ODJEL ZA KATASTAR NEKRETNINA POREČ-PARENZO

NESLUŽBENA KOPIJA

Stanje na dan: 11.12.2018. 23:48

PRIJEPIS POSJEDOVNOG LISTA

Katastarska općina: FRATA (Mhr. 323624)

Posjedovni list: 1145

Udio	Prezime i ime odnosno tvrtka ili naziv, prebivalište odnosno sjedište upisane osobe	OIB
1/1	KRAMER LUIGI, GEDIĆI 16, GEDIĆI (VLASNIK)	18058705216

Podaci o katastarskim česticama

Z.gr	Dio	Broj katastarske čestice	Adresa katastarske čestice/Način uporabe katastarske čestice/Način uporabe zgrade, naziv zgrade, kućni broj zgrade	Površina/ m ²	Broj D.L.	Posebni pravni režimi	Primjedba
		654/2	PUĆ	4459	04		
			ORANICA	4459			
		654/4	PUĆ	918	04		
			ORANICA	918			
		654/5	PUĆ	1223	04		
			ORANICA	1223			
Ukupna površina katastarskih čestica				6600			

NAPOMENA: Ovaj prijepis posjedovnog lista nije dokaz o vlasništvu na katastarskim česticama upisanim u posjedovnom listu.



NESLUŽBENA KOPIJA

REPUBLIKA HRVATSKA

Općinski sud u Puli-Pola
ZEMLJIŠNOKNJŽNI ODJEL POREČ
Stanje na dan: 11.12.2018. 23:48

Verificirani ZK uložak

Katastarska općina: 323624, FRATA

Broj ZK uložka: 236

Broj zadnjeg dnevnika: Z-12994/2018
Aktivne plombe:

IZVADAK IZ ZEMLJIŠNE KNJIGE

A Posjedovnica PRVI ODJELJAK

Rbr.	Broj zemljišta (kat. čestice)	Oznaka zemljišta	Površina			Primjedba
			jutro	čhv	m2	
1.	599/3	ORANICA-ŠUMA			2900	
2.	615/5	ORANICA			767	
3.	615/6	ORANICA			139	
4.	636/2	ORANICA			3694	
5.	639/1	ORANICA			4260	
6.	639/15	ORANICA			213	
7.	654/2	ORANICA			4459	
8.	667/3	VINOGRAD			1310	
9.	739/1	ORANICA			4406	
10.	754/1	MASLINJAK			4036	
11.	806/17	PAŠNJAK			8292	
12.	806/19	ORANICA			8743	
13.	813/1	ORANICA			1950	
14.	813/2	MASLINJAK			1010	
15.	814/2	MASLINJAK			820	
16.	882/5	ŠUMA			15983	
17.	882/21	ORANICA			29920	
18.	882/22	ORANICA			3520	
19.	882/80	ŠUMA			5777	
20.	882/109	ŠUMA			7030	
21.	882/120	VINOGRAD			5310	
		UKUPNO:			114539	

2. ISKAZ POVRŠINA I OBRAČUNSKE VELIČINE ZGRADE

2.1. Tlocrtna površina

STAMBENA GRAĐEVINA, $T_p = 124,00 \text{ m}^2$

2.2. Iskaz ukupne ploštine podne površine zgrade i iskaz ukupne ploštine korisne površine zgrade

PRIZEMLJE

ulaz	5,28 m ²	x	1,00	=	5,28 m ²
stubište	2,80 m ²	x	1,00	=	2,80 m ²
praonica	4,91 m ²	x	1,00	=	4,91 m ²
wc	2,88 m ²	x	1,00	=	2,88 m ²
kupaonica	5,51 m ²	x	1,00	=	5,51 m ²
spavaća soba	16,47 m ²	x	1,00	=	16,47 m ²
kotlovnica	12,99 m ²	x	1,00	=	12,99 m ²
kuhinja, blagovaonica, dnevni boravak	50,84 m ²	x	1,00	=	50,84 m ²

PRIZEMLJE UKUPNO	101,68 m²	=	101,68 m²
-------------------------	-----------------------------	----------	-----------------------------

KAT

stubište	5,70 m ²	x	1,00	=	5,70 m ²
hodnik	4,70 m ²	x	1,00	=	4,70 m ²
kupaonica	6,08 m ²	x	1,00	=	6,08 m ²
spavaća soba	14,37 m ²	x	1,00	=	14,37 m ²
spavaća soba	14,02 m ²	x	1,00	=	14,02 m ²
kupaonica	5,93 m ²	x	1,00	=	5,93 m ²

KAT UKUPNO	50,80 m²	=	50,80 m²
-------------------	----------------------------	----------	----------------------------

UKUPNA NETO POVRŠINA	152,48 m²	=	152,48 m²
-----------------------------	-----------------------------	----------	-----------------------------

2.3. Građevinska bruto površina

Prizemlje	zatvoreni prostor	2,40	x	5,90	x	1,00	=	14,16 m ²
	zatvoreni prostor	8,60	x	7,90	x	1,00	=	67,94 m ²
	zatvoreni prostor	4,70	x	5,70	x	1,00	=	26,79 m ²
	zatvoreni prostor	6,30	x	2,50	x	1,00	=	15,75 m ²
								124,64 m²
Kat	zatvoreni prostor	11,00	x	5,90	x	1,00	=	64,90 m ²

GBP SVEUKUPNO = 189,54 m²

2.4. Obračunska veličina zgrade :

Prizemlje	zatvoreni prostor	2,40	x	5,90	x	3,10	=	43,90 m ³
	zatvoreni prostor	8,60	x	7,90	x	3,10	=	210,61 m ³
	zatvoreni prostor	4,70	x	5,70	x	3,10	=	83,05 m ³
	zatvoreni prostor	6,30	x	2,50	x	3,10	=	48,83 m ³
	zatvoreni prostor	4,17	x	6,30	x	0,63	=	16,55 m ³
	zatvoreni prostor	1,47	x	2,10	x	0,27	=	0,83 m ³
	zatvoreni prostor	3,97	x	6,90	x	0,72	=	19,72 m ³
								423,49 m³
Kat	zatvoreni prostor	11,00	x	5,90	x	3,20	=	207,68 m ³

OBUJAM SVEUKUPNO = 631,17 m³

2.5. Obračunske veličine zgrade za obračun komunalnog i vodnog doprinosa :





Zakon o gradnji (NN 153/13, 20/17), članak 69. stavak 3. – izračunato prema pravilniku o načinu utvrđivanja obujma građevine za obračun komunalnog doprinosa (NN 136/06, 135/10, 14/11 i 55/12)

obujam građevine **631,17 m³**

Projektant:

Mladen Zelenika, dipl. ing. arh.

SITUACIJA M 1:500

- OBUHVAT PARCELE
-  POPLOČENE PRILAZNE STAZE
-  ASFALTIRANI PRILAZ
-  PRIRODNO TLO / RASLINJE
-  PRIRODNO TLO / RASLINJE
- DOZVOLJENA ZONA GRADNJE

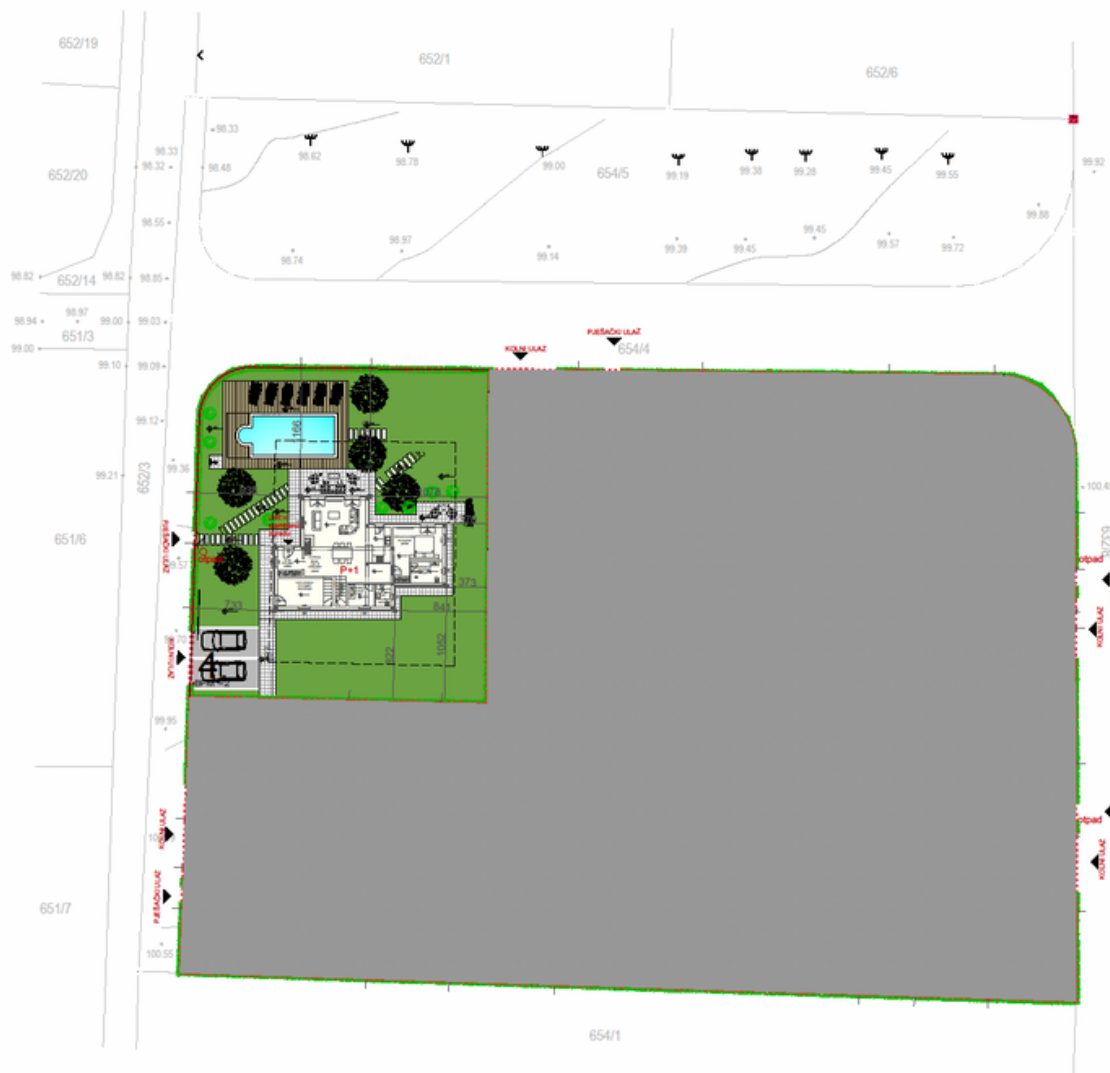

PREGRAVANJE UMOVAZIVANJE I NA DRUGE NAČINE KORISTITELI OVOG NACRTA JE ZABRANJENO



NAZIV: ARTS ARCHITECTURE d.o.o.
SJEDIŠTE: ul. Vladimira Gortana 15, 52440 Poreč
OIB: 5080407755
E-MAIL: toni@arts-arch.com / raul@arts-arch.com
TELEFON: +385 91 590 3244 / +385 98 190 1665
DIREKTOR: Raul Lindi

NAZIV GRAĐEVINE:
 SLOBODNOSTOJEĆA OBITELJSKA STAMBENA
 ZGRADA I POMOĆNA GRAĐEVINA - OTVORENI
 KUĆNI BAZEN
 k.č.br. 654/8, k.o. Frata
 Naselje Gedići

INVESTITOR:
 GROMELA CENTAR d.o.o.
 Kašinska 9, Sesvete

AUTOR PROJEKTA: Toni Terlević
GLAVNI PROJEKTANT: Mladen Zelenika, dipl.ing. arch.
PROJEKTANT INTERIJERA:
SURADNIK:

OVJERA:

VRSTA PROJEKTA: GLAVNI PROJEKT
MAPA 1 - ARHITEKTONSKI PROJEKT

SADRŽAJ NACRTA: SITUACIJA

TD: 19/04 **ZOP:** GED4

DATUM: 12/2018 **MJERILO:** 1:500

REVIZIJA: 01 **BROJ LISTA:** 1.3.

TLOCRT TEMELJA

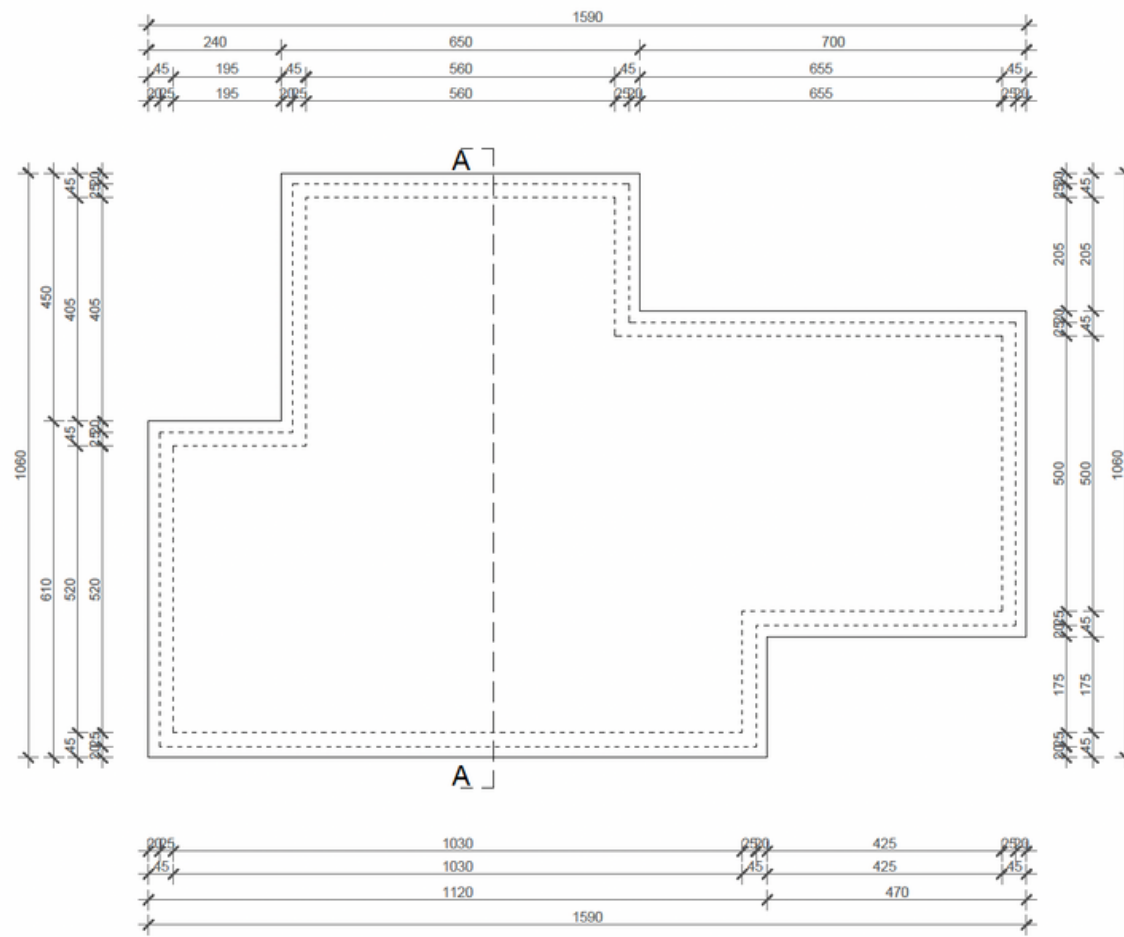

PREGLEDANJE, UMOZNAVANJE I NA DRUGE NAČINE KORIŠTENJE OVOG NACRTA JE ZABRANJENO



NAZIV: ARTS ARCHITECTURE d.o.o
SJEDIŠTE: ul. Vladimira Gortana 15, 52440 Poreč
OIB: 50804047755
E-MAIL: toni@arts-arh.com / raul@arts-arh.com
TELEFON: +385 91 590 3244 / +385 98 190 1665
DIREKTOR: Raul Lindi

NAZIV GRADEVINE:
 SLOBODNOSTOJEĆA OBITELJSKA STAMBENA
 ZGRADA I POMOĆNA GRADEVINA - OTVORENI
 KUĆNI BAZEN
 k.č.br. 654/8, k.o. Frata
 Naselje Gedići

INVESTITOR:
 GROMELA CENTAR d.o.o.
 Kašinska 9, Sesvete

AUTOR PROJEKTA: Toni Terlević
GLAVNI PROJEKTANT: Mladen Zelenika, dipl.ing.arh.
PROJEKTANT INTERIJERA:
SURADNIK:

OVJERA:

VRSTA PROJEKTA: GLAVNI PROJEKT
MAPA 1 - ARHITEKTONSKI PROJEKT

SADRŽAJ NACRTA: TLOCRT TEMELJA

TD: 19/04 **ZOP:** GED4

DATUM: 12/2018 **MJERILO:** 1:100

REVIZIJA: 01 **BROJ LISTA:** 2.1.

TLOCRT PRIZEMLJA

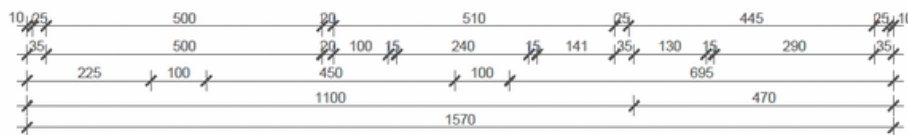
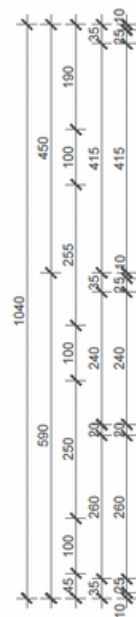
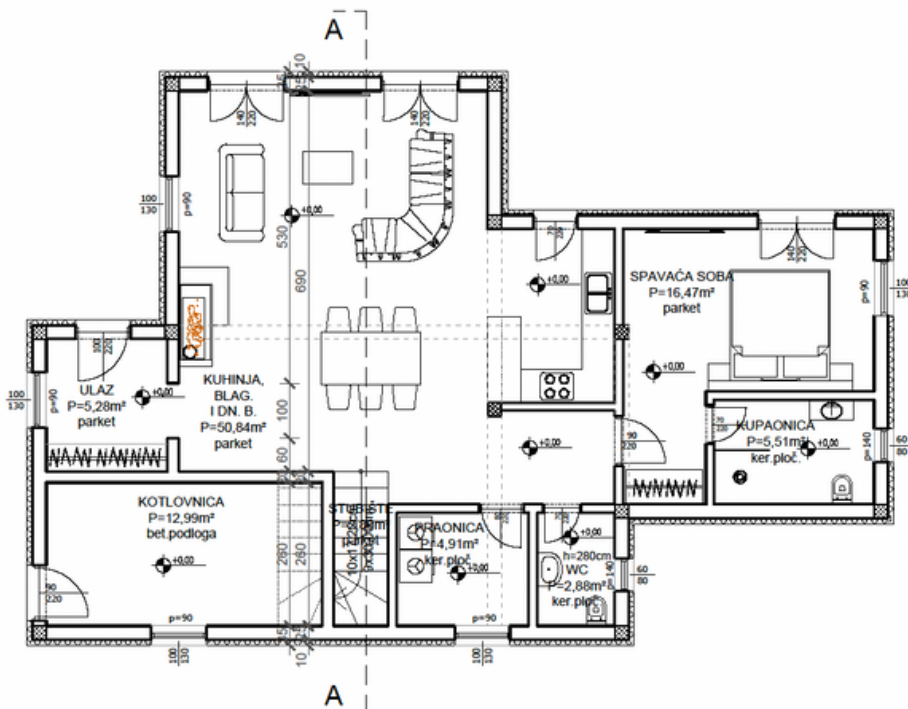
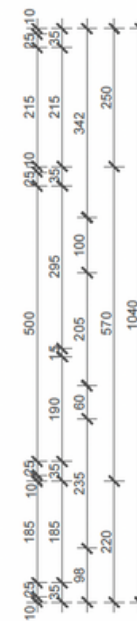
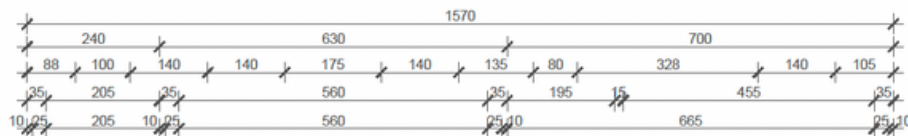

PREGLEDANJE, UMNICAVANJE I NA DRUGE NAČINE KORIŠTENJE OVOG NACRTA JE ZABRANJENO



NAZIV: ARTS ARCHITECTURE d.o.o.
SJEDIŠTE: ul. Vladimira Gortana 15, 52440 Poreč
OIB: 50804047755
E-MAIL: toni@arts-arh.com / raul@arts-arh.com
TELEFON: +385 91 590 3244 / +385 98 190 1665
DIREKTOR: Raul Lindi

NAZIV GRADEVINE: SLOBODNOSTOJEĆA OBITELJSKA STAMBENA ZGRADA I POMOĆNA GRADEVINA - OTVORENI KUĆNI BAZEN
 k.č.br. 654/8, k.o. Frata
 Naselje Gedići

INVESTITOR:
 GROMELA CENTAR d.o.o.
 Kašinska 9, Sesvete

AUTOR PROJEKTA: Toni Terlević
GLAVNI PROJEKTANT: Maden Zelenka, dipl.ing. arh.
PROJEKTANT INTERIJERA:
SURADNIK:

OVJERA:

VRSTA PROJEKTA: GLAVNI PROJEKT
MAPA 1 - ARHITEKTONSKI PROJEKT

SADRŽAJ NACRTA: TLOCRT PRIZEMLJA

ID: 19/04 **ZOP:** GED4

DATUM: 12/2018 **MJERILO:** 1:100

REVIZIJA: 01 **BROJ LISTA:** 2.2.

TLOCRT KATA

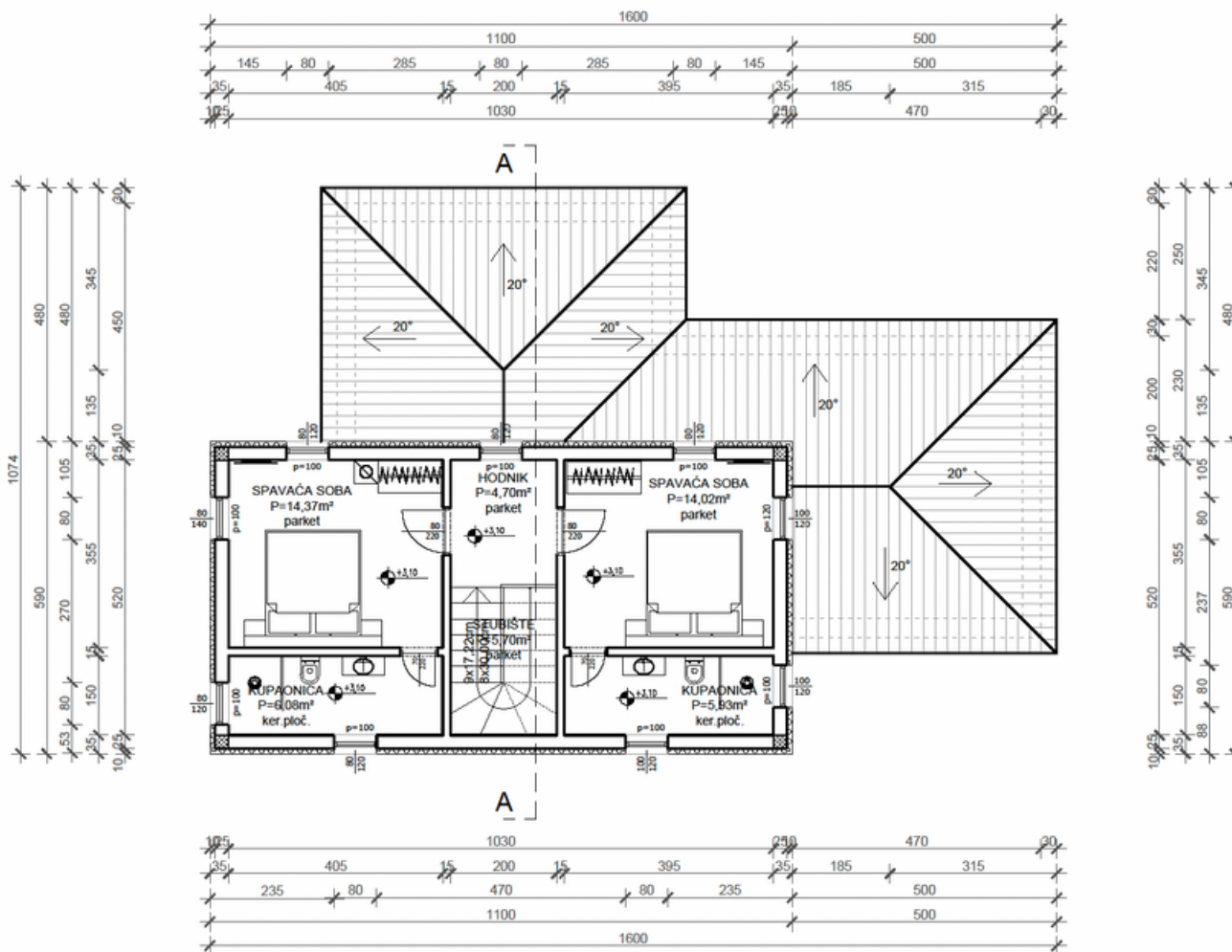

PREGLEDANJE, UMNŽAVANJE I INI DRUGE vršINE KORISTENE OVOG NACRTA JE ZABRANJENO



NAZIV: ARTS ARCHITECTURE d.o.o.
SJEDIŠTE: ul. Vladimira Gortana 15, 52440 Poreč
OIB: 50804047755
E-MAIL: toni@arts-arh.com / raul@arts-arh.com
TELEFON: +385 91 590 3244 / +385 98 190 1665
DIREKTOR: Raul Lindi

NAZIV GRADEVINE:
 SLOBODNOSTOJEĆA OBITELJSKA STAMBENA
 ZGRADA I POMOĆNA GRADEVINA - OTVORENI
 KUĆNI BAZEN
 k.č.br. 654/8, k.o. Frata
 Naselje Gedići

INVESTITOR:
 GROMELA CENTAR d.o.o.
 Kašinska 9, Sesvete

AUTOR PROJEKTA: Toni Terlević
GLAVNI PROJEKTANT: Mladen Zelenika, dipl.ing.arh.
PROJEKTANT INTERIJERA:
SURADNIK:

OVJERA:

VRSTA PROJEKTA: GLAVNI PROJEKT
 MAPA 1 - ARHITEKTONSKI PROJEKT

SADRŽAJ NACRTA: TLOCRT KATA

TD: 19/04
ZOP: GED4

DATUM: 12/2018
MJERILO: 1:100

REVIZIJA: 01
BROJ LISTA: 2.3.

TLOCRT KROVA

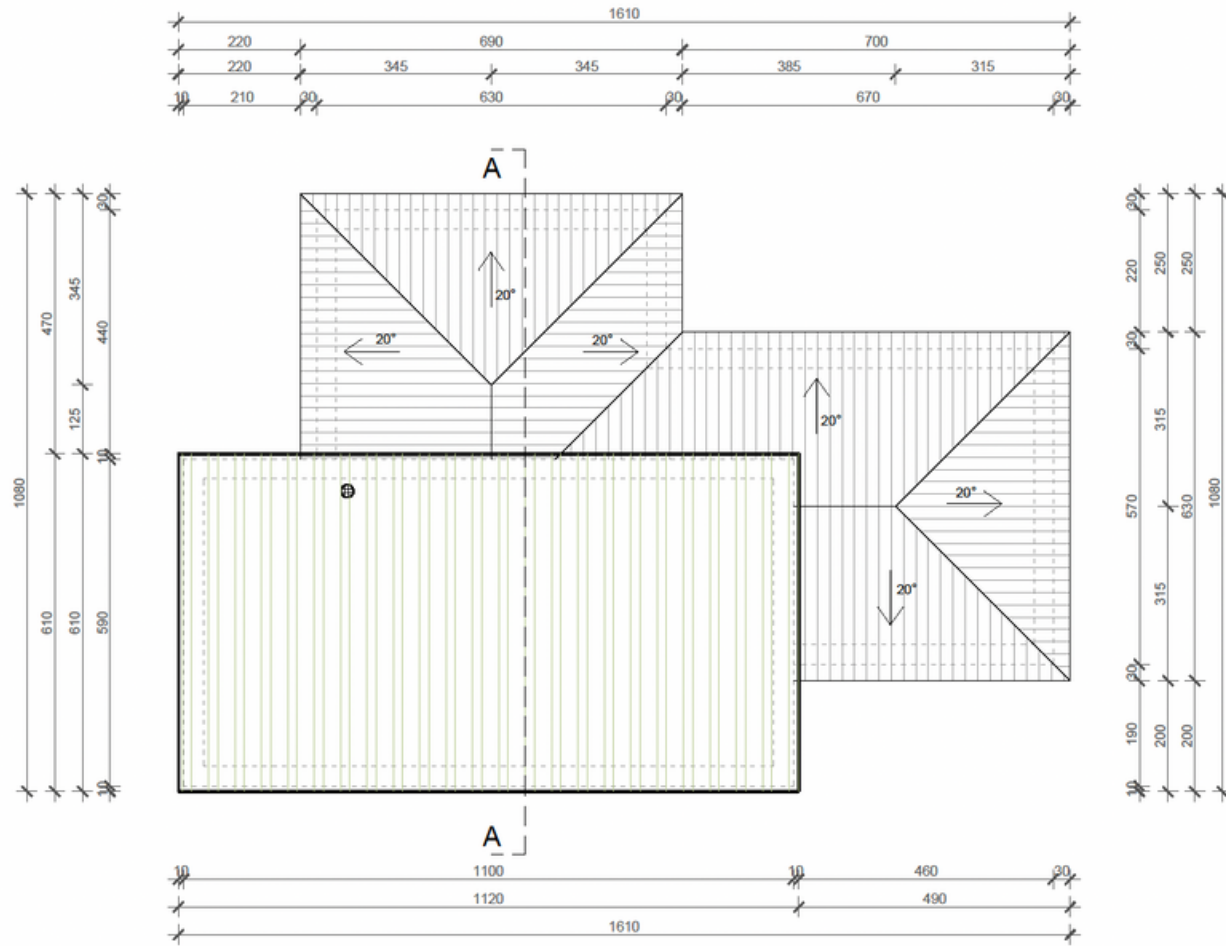

PREGRAVANJE UMNOŽAVANJE IMA DRUGE NAČINE KORIŠTENJE OVOG NACRTA JE ZABRANJENO



NAZIV: ARTS ARCHITECTURE d.o.o
SJEDIŠTE: ul. Vladimira Gortana 15, 52440 Poreč
OIB: 50804047755
E-MAIL: toni@arts-arh.com / raul@arts-arh.com
TELEFON: +385 91 590 3244 / +385 98 190 1665
DIREKTOR: Raul Lindi

NAZIV GRADEVINE:
 SLOBODNOSTOJEĆA OBITELJSKA STAMBENA
 ZGRADA I POMOĆNA GRADEVINA - OTVORENI
 KUĆNI BAZEN
 k.č.br. 654/8, k.o. Frata
 Naselje Gedići

INVESTITOR:
 GROMELA CENTAR d.o.o.
 Kašinska 9, Sesvete

AUTOR PROJEKTA: Toni Terlević
GLAVNI PROJEKTANT: Mladen Zelenika, dipl.ing.arh.
PROJEKTANT INTERIJERA:
SURADNIK:

OVJERA:

VRSTA PROJEKTA: GLAVNI PROJEKT
MAPA 1 - ARHITEKTONSKI PROJEKT

SADRŽAJ NACRTA: TLOCRT KROVA

TD: 19/04 **ZOP:** GED4

DATUM: 12/2018 **MJERILO:** 1:100

REVIZIJA: 01 **BROJ LISTA:** 2.4.

PRESJEK A-A

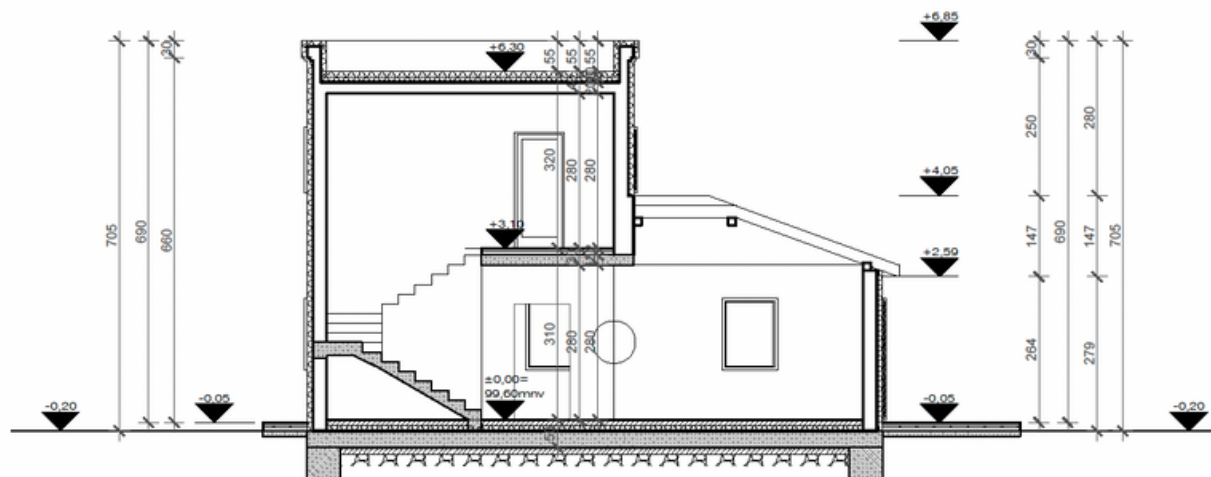

PREGRAĐIVANJE UMNOŽAVANJE IMA DRUGE I MOĆNE KORISTENE OVOG NACRTA JE ZABRANJENO

AR|Ts ARCHITECTURE

NAZIV: ARTS ARCHITECTURE d.o.o
SJEDIŠTE: ul. Vladimira Gortana 15, 52440 Poreč
OIB: 50804047755
E-MAIL: toni@arts-arh.com / raul@arts-arh.com
TELEFON: +385 91 590 3244 / +385 98 190 1665
DIREKTOR: Raul Lindi

NAZIV GRAĐEVINE:
 SLOBODNOSTOJEĆA OBITELJSKA STAMBENA
 ZGRADA I POMOĆNA GRAĐEVINA - OTVORENI
 KUĆNI BAZEN
 k.č.br. 654/8, k.o. Frata
 Naselje Gedići

INVESTITOR:
 GROMELA CENTAR d.o.o.
 Kašinska 9, Sesvete

AUTOR PROJEKTA: Toni Teršević
GLAVNI PROJEKTANT: Mladen Zelenika, dipl.ing.arh.
PROJEKTANT INTERIJERA:
SURADNIK:

OVJERA:

VRSTA PROJEKTA: GLAVNI PROJEKT
 MAPA 1 - ARHITEKTONSKI PROJEKT

SADRŽAJ NACRTA: PRESJEK A-A

TD:
 19/04

ZOP:
 GED4

DATUM: 12/2018

MJERILO: 1:100

REVIZIJA: 01

BROJ LISTA: 2.5.

PROČELJE SJEVER



AR|TS
ARCHITECTURE

NAZIV: ARTS ARCHITECTURE d.o.o.
SJEDIŠTE: ul. Vladimira Gortana 15, 52440 Poreč
OIB: 50804047755
E-MAIL: toni@arts-arch.com / raul@arts-arch.com
TELEFON: +385 91 590 3244 / +385 98 190 1665
DIREKTOR: Raul Lindi

NAZIV GRADEVINE:
SLOBODNOSTOJEĆA OBITELJSKA STAMBENA
ZGRADA I POMOĆNA GRADEVINA - OTVORENI
KUĆNI BAZEN
k.č.br. 654/8, k.o. Frata
Naselje Gedići

INVESTITOR:
GROMELA CENTAR d.o.o.
Kašinska 9, Sesvete

AUTOR PROJEKTA: Toni Terlević
GLAVNI PROJEKTANT: Mladen Zelenika, dipl.ing.arch.
PROJEKTANT INTERIJERA:
SURADNIK:

OVJERA:

VRSTA PROJEKTA: GLAVNI PROJEKT
MAPA 1 - ARHITEKTONSKI PROJEKT

SADRŽAJ NACRTA: PROČELJE SJEVER

TD:
19/04

ZOP:
GED4

DATUM: 12/2018

MJERILO: 1:100

REVIZIJA: 01

BROJ LISTA: 2.6.

PREČIŠĆAVANJE, UMIKZAVANJE I/ILI DRUGE IMOVINE KORISTENE ODGO NACRTA, JE ZABRANJENO

PROČELJE JUG

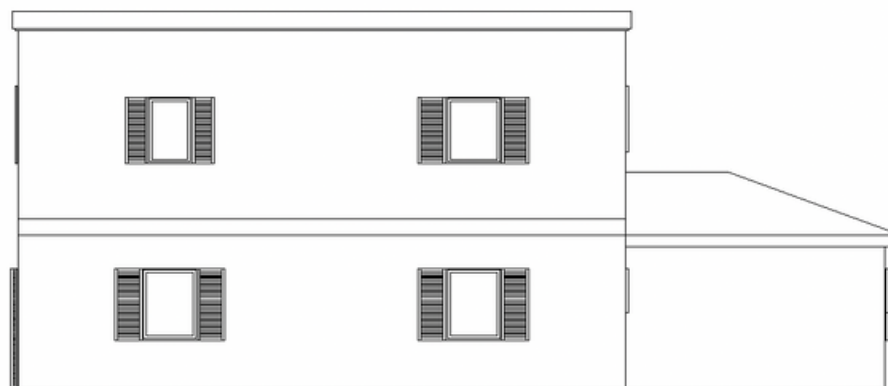

AR|Ts
ARCHITECTURE

NAZIV: ARTS ARCHITECTURE d.o.o.
SJEDIŠTE: ul. Vladimira Gortana 15, 52440 Poreč
OIB: 50804047755
E-MAIL: toni@arts-arh.com / raul@arts-arh.com
TELEFON: +385 91 590 3244 / +385 98 190 1665
DIREKTOR: Raul Lindi

NAZIV GRADEVINE:
SLOBODNOSTOJEĆA OBITELJSKA STAMBENA
ZGRADA I POMOĆNA GRADEVINA - OTVORENI
KUĆNI BAZEN
k.č.br. 654/8, k.o. Frata
Naselje Gedići

INVESTITOR:
GROMELA CENTAR d.o.o.
Kašinska 9, Sesvete

AUTOR PROJEKTA: Toni Terlević
GLAVNI PROJEKTANT: Mladen Zelenika, dipl.ing.arh.
PROJEKTANT INTERIJERA:
SURADNIK:

OVJERA:

VRSTA PROJEKTA: GLAVNI PROJEKT
MAPA 1 - ARHITEKTONSKI PROJEKT

SADRŽAJ NACRTA: PROČELJE JUG

TD:
19/04

ZOP:
GED4

DATUM: 12/2018

MJERILO: 1:100

REVIZIJA: 01

BROJ LISTA: 2.7.

PRECRTAVANJE, UMIKAVANJE I/ILI DRUGE VARIJANTE KORISTENE OVOG NACRTA JE ZABRANJENO

PROČELJE ISTOK

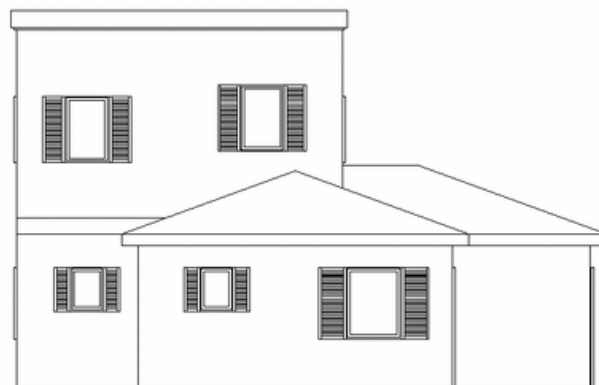

AR|TS
ARCHITECTURE

NAZIV: ARTS ARCHITECTURE d.o.o.
SJEDIŠTE: ul. Vladimira Gortana 15, 52440 Poreč
OIB: 50804047755
E-MAIL: toni@arts-arch.com / raul@arts-arch.com
TELEFON: +385 91 590 3244 / +385 98 190 1665
DIREKTOR: Raul Lindi

NAZIV GRAĐEVINE:
SLOBODNOSTOJEĆA OBITELJSKA STAMBENA
ZGRADA I POMOĆNA GRAĐEVINA - OTVORENI
KUĆNI BAZEN
k.č.br. 654/8, k.o. Frata
Naselje Gedici

INVESTITOR:
GROMELA CENTAR d.o.o.
Kašinska 9, Sesvete

AUTOR PROJEKTA: Toni Terlević
GLAVNI PROJEKTANT: Mladen Zelenika, dipl.ing.arch.
PROJEKTANT INTERIJERA:
SURADNIK:

OVJERA:

VRSTA PROJEKTA: GLAVNI PROJEKT
MAPA 1 - ARHITEKTONSKI PROJEKT

SADRŽAJ NACRTA: PROČELJE ISTOK

TD:
19/04

ZOP:
GED4

DATUM: 12/2018

MJERILO: 1:100

REVIZIJA: 01

BROJ LISTA: 2.8.

PRECRTAVANJE, UMOŽAVANJE I/ILI DRUGE vrŠINE KORISTENE ODGO NACRTA, IZABRANJENO

PROČELJE ZAPAD

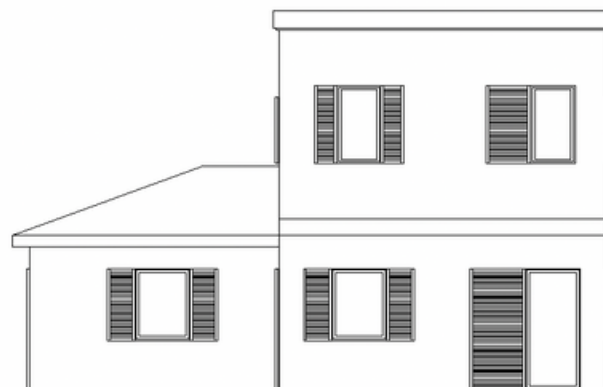

AR|Ts
ARCHITECTURE

NAZIV: ARTS ARCHITECTURE d.o.o
SJEDIŠTE: ul. Vladimira Gortana 15, 52440 Poreč
OIB: 50804047755
E-MAIL: toni@arts-arh.com / raul@arts-arh.com
TELEFON: +385 91 590 3244 / +385 98 190 1665
DIREKTOR: Raul Lindi

NAZIV GRADEVINE: SLOBODNOSTOJEĆA OBITELJSKA STAMBENA ZGRADA I POMOĆNA GRADEVINA - OTVORENI KUĆNI BAZEN
k.č.br. 654/8, k.o. Frata
Naselje Gedići

INVESTITOR:
GROMELA CENTAR d.o.o.
Kašinska 9, Sesvete

AUTOR PROJEKTA: Toni Terlević
GLAVNI PROJEKTANT: Mladen Zelenika, dipl.ing.arh.
PROJEKTANT INTERIJERA:
SURADNIK:

OVJERA:

VRSTA PROJEKTA: GLAVNI PROJEKT
MAPA 1 - ARHITEKTONSKI PROJEKT

SADRŽAJ NACRTA: PROČELJE ZAPAD

TD:
19/04

ZOP:
GED4

DATUM: 12/2018

MJERILO: 1:100

REVIZIJA: 01

BROJ LISTA: 2.9.

PRECRTAVANJE UMNOŽAVANJE I NA DRUGE NAČINE KORIŠTENJE OVOG NACRTA JE ZABRANJENO

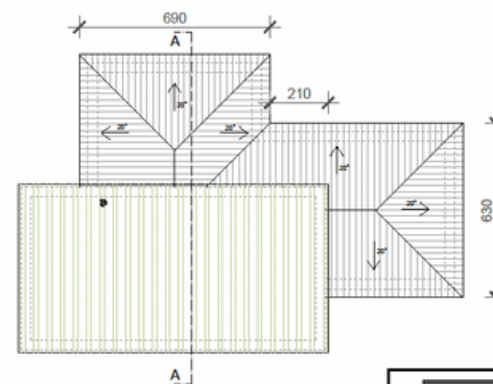
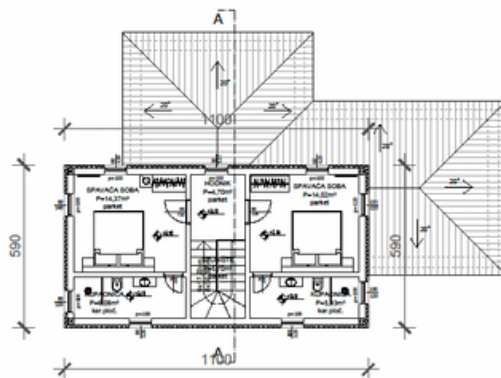
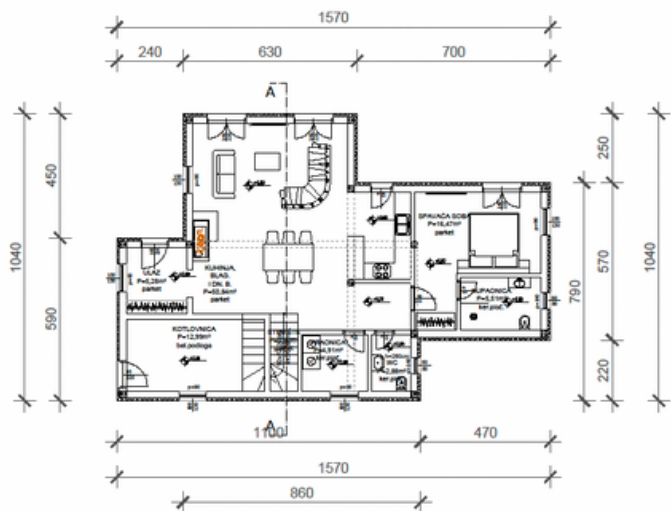

PRESJEK A-A

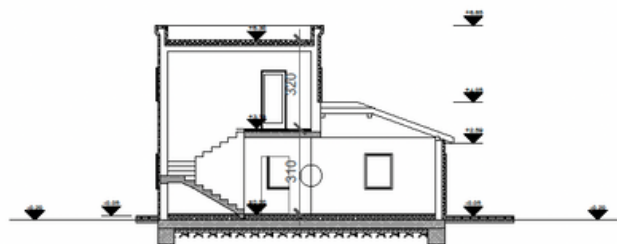

PROČELJE SJEVER

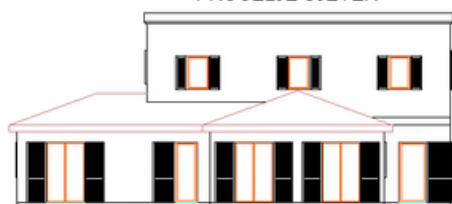

PROČELJE ISTOK

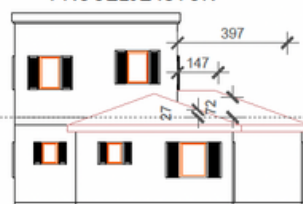

PROČELJE ZAPAD

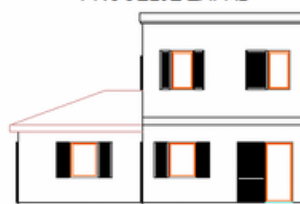

PROČELJE JUG

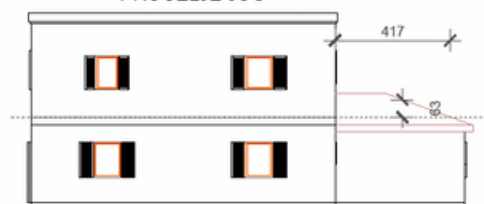

PREGRAVANJE, UMNŽAVANJE I NA DRUGE NAČINE KORIŠTENJE OVOG NACRTA, JE ZABRANJENO



NAZIV: ARTS ARCHITECTURE d.o.o.
SJEDIŠTE: ul. Vladimira Gortana 15, 52440 Poreč
OIB: 50804047755
E-MAIL: toni@arts-arch.com / raul@arts-arch.com
TELEFON: +385 91 590 3244 / +385 98 190 1665
DIREKTOR: Raul Lindi

NAZIV GRADEVINE:
 SLOBODNOSTOJEĆA OBITELJSKA STAMBENA
 ZGRADA I POMOĆNA GRADEVINA - OTVORENI
 KUĆNI BAZEN
 k.č.br. 654/8, k.o. Frata
 Naselje Gedići

INVESTITOR:
 GROMELA CENTAR d.o.o.
 Kašinska 9, Sesvete

AUTOR PROJEKTA: Toni Terlević
GLAVNI PROJEKTANT: Mladen Zelenika, dipl.ing.arch.
PROJEKTANT INTERIJERA:
SURADNIK:

OVJERA:

VRSTA PROJEKTA: GLAVNI PROJEKT
MAPA 1 - ARHITEKTONSKI PROJEKT

SADRŽAJ NACRTA: AIM

TD: 19/04
ZOP: GED4

DATUM: 12/2018
MJERILO: 1:200

REVIZIJA: 01